

Manual de Armado

PLACARD RAGAZZO 2,20



• Recomendaciones

- Leer lentamente el instructivo en forma completa previamente el armado del mueble.
- Se recomienda armar el mueble en el mismo lugar donde va a estar colocado.
- Armarlo recostado y con la ayuda de otra persona.
- Prestar atención a los detalles de colocado de tarugos y puertas.

• Herramientas Necesarias

- Martillo
- Destornillador phillips
- Llave 11mm

• Tiempo necesario

- 2 horas

• Personas





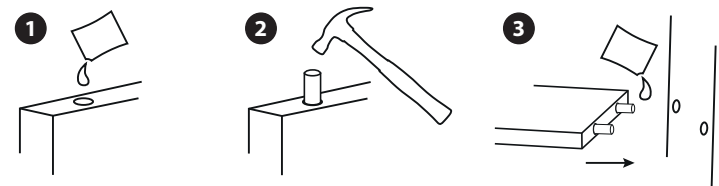











- 2

• Colocación de tarugos



- 1 - Colocar unas gotas de cola en cada una de las perforaciones destinadas a los tarugos.
- 2 - Colocar los tarugos con golpes suaves del martillo.
- 3 - Ensamblar las piezas. Colocar cola vinílica en el tarugo, previo a la colocación.

• Accesorios totales de armado

	M 12		I1 3 pares		N 6		R 14		M1 2
	D 24		J 6		D1 2		O 1		N1 4
	G 30		T 34		U 1 bolsita		A1 4		X 1
									J1 3

• Recuerde

Si tiene dudas o consultas sobre el producto o el armado, comuníquese con nosotros:
info@volentiera.com.ar
(03471) 423429 / 437652 / 423794
Alem 630 (2500), Cañada de Gómez
Santa Fe, Argentina

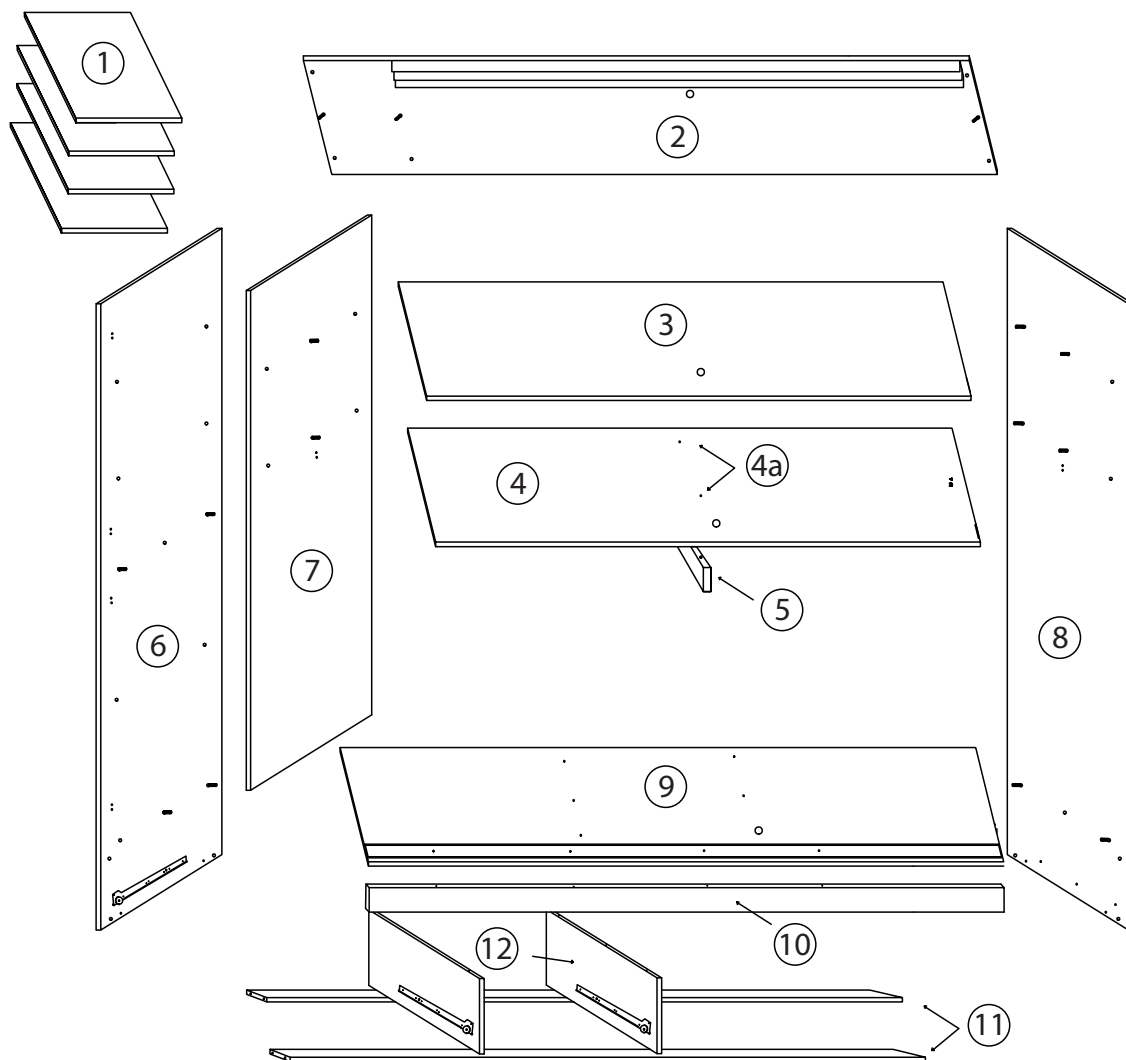

RECONOCIMIENTO DE PARTES: 1 - Estantes laterales | 2- Techo de perfil "E" con guía superior de aluminio | 3- Estante superior | 4- Estante inferior / 4a- Orificios para fijar el listón soporte de barras | 5- Listón soporte de barras | 6- Lateral izquierdo | 7- Lateral izquierdo | 8- Lateral derecho | 9- Divisorio base con riel inferior de aluminio | 10 - Listón de frente cajonera | 11 - Fajas de base | 12 - Divisores de cajones con guías metálicas. **Atención:** las correderas metálicas deben atornillarse (T) en sus respectivos lugares antes de comenzar con el armado.

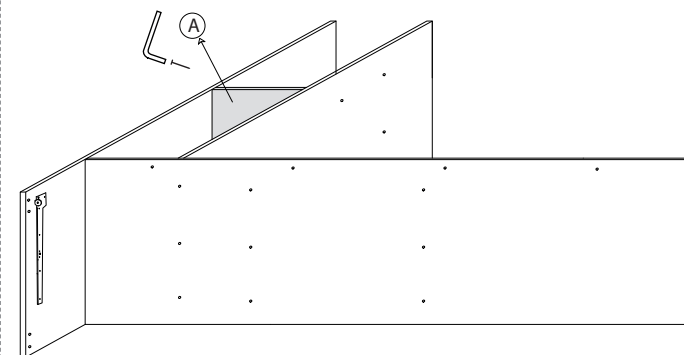

1. Colocar una o dos gotas del adhesivo J1 en los orificios donde ubicaremos los tarugos G en los laterales, completando la fijación con el tornillo D. **Atención:** Solo uno de los estantes posee los orificios de fijación.

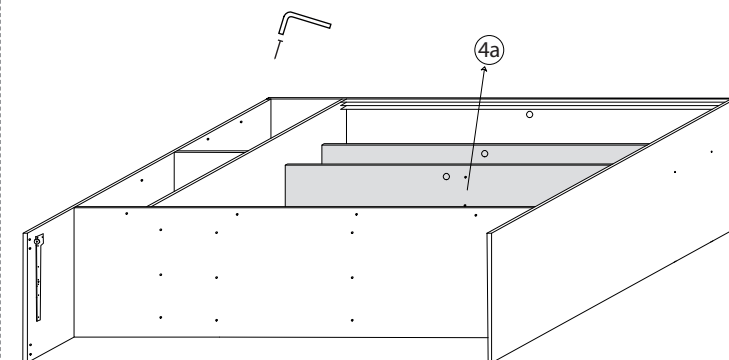

2. Colocar una o dos gotas del adhesivo J1 en los orificios donde ubicaremos los tarugos G en los laterales. Insertar el techo (2) y el divisorio de la cajonera (9), fijar ambos con tornillos D. Luego colocar el estante inferior (3 y 4) teniendo en cuenta que el orificio de fijación (4a) esté hacia abajo.

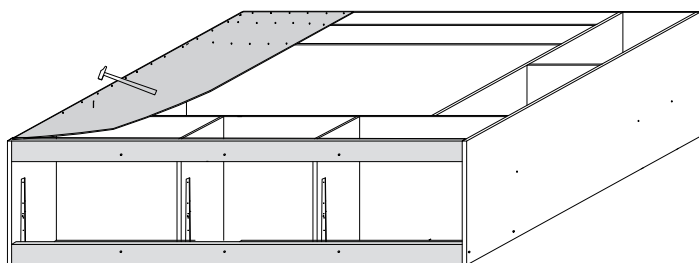

3. Colocar los divisorios de cajones (12) con tornillos D y luego las fajas de base (11) con tarugos. Voltear el mueble hacia abajo y clavar el fondo con clavos U con 10cm de separación entre cada uno. Unir los fondos con varilla plástica. Atención: clavar todos los estantes y divisorios para dar mayor firmeza.

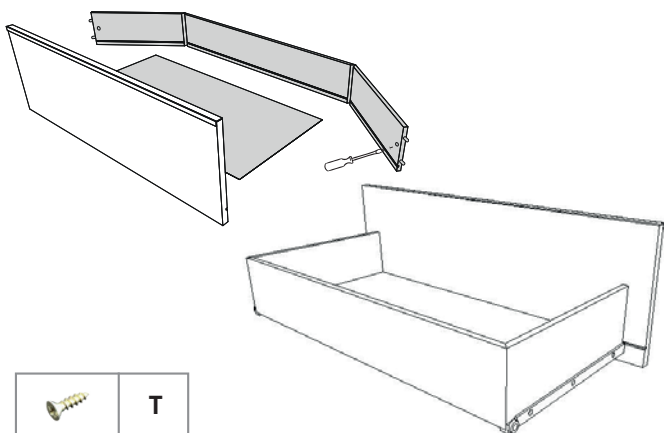

4. Armar los cajones colocando adhesivo J1 en los ángulos, en los tarugos y la ranura para el fondo en la tira del cajón luego colocar el frente con los tornillos N y el media-vuelta J. Insertar las correderas metálicas con los tornillos T en los laterales de los cajones

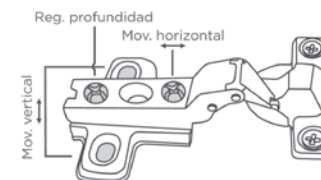
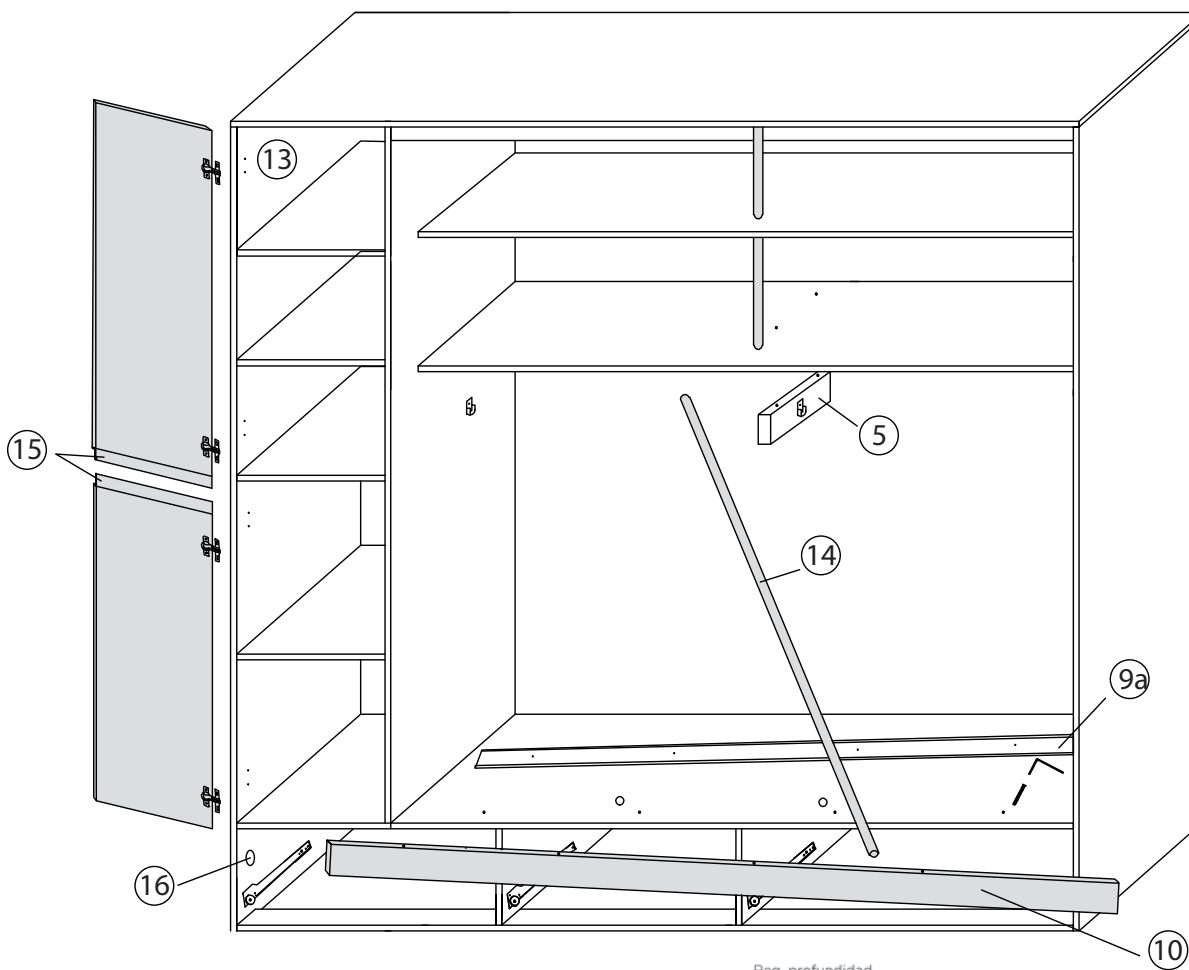

5. Poner el mueble de pie. Con un destornillador, quitar la guía de aluminio inferior (9a). Ensamblar el listón de frente (10) con tornillo D y luego volver a colocar la guía 9a. Colocar los caños redondos en las cavidades de los estantes. Luego fijar el listón de soporte (5) y con tornillos D y luego ubicar el soporte de perchas (14). Colocar las bisagras A1 en las puertas (13). Luego Colocar la puerta emparejando desde abajo del lateral. Los Perfiles de aluminio D1 quedarán enfrentados entre las puertas (15). Por último, coloque la traba para cerrar el cajón y luego coloque todos los cajones (16).